

Forza elettromotrice

Circuito percorso da corrente

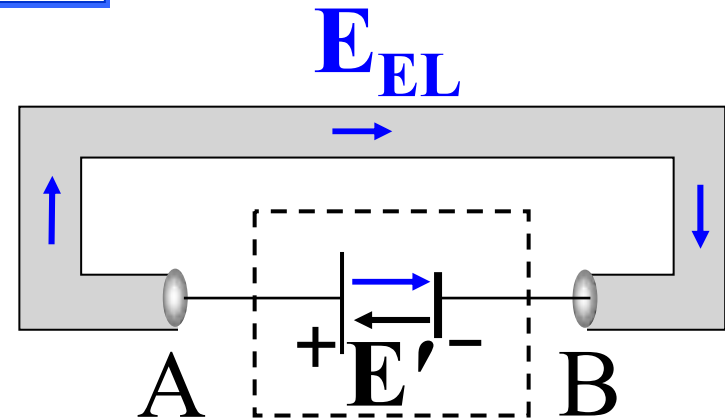

\mathbf{E}_{EL} campo elettrostatico **diretto sempre da A a B**

Lungo un percorso AB all'interno del conduttore
per la legge di Ohm

$$V_A - V_B = \int_A^B \mathbf{E}_{EL} \cdot d\mathbf{s} = RI$$

Se \mathbf{E}_{EL} fosse l'unico campo presente in tutto il circuito, avente resistenza totale R_{TOT} , risulterebbe

$$\oint \mathbf{E}_{EL} \cdot d\mathbf{s} = R_{TOT}I$$

in contrasto con

$$\oint \mathbf{E}_{EL} \cdot d\mathbf{s} = 0 \quad (\mathbf{E}_{EL} \text{ campo conservativo})$$

Ci deve essere una regione del circuito in cui non è valida la legge di Ohm

Nella regione del circuito in cui è valida la legge di Ohm la corrente scorre verso punti a potenziale minore per l'azione del campo elettrostatico

Nell' altra regione del circuito per far circolare la corrente deve esistere una **forza non elettrostatica**

Tale regione è sede **di una forza elettromotrice**

E' campo elettromotore

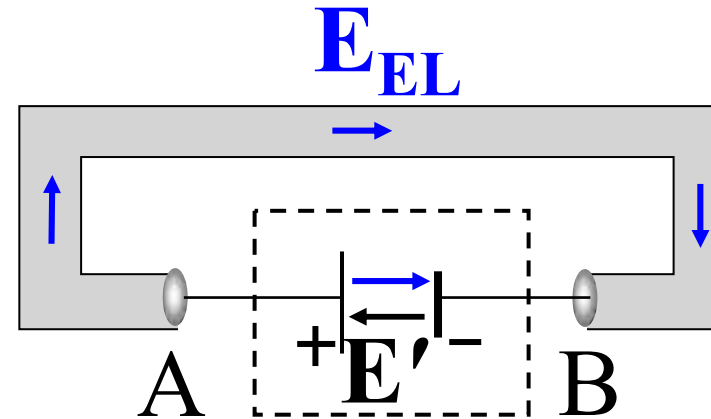

E' non conservativo muove le cariche positive all' interno del generatore, contro **E_{EL}** , verso punti a potenziale maggiore

Il campo risultante **$E + E'$** determina il moto delle cariche nel circuito

Lungo il circuito chiuso

$$\oint (\mathbf{E}_{EL} + \mathbf{E}') \cdot d\mathbf{s} = R_{TOT} I$$

legge di Ohm generalizzata

Essendo $\oint \mathbf{E}_{EL} \cdot d\mathbf{s} = 0$ 

$$\oint (\mathbf{E}_{EL} + \mathbf{E}') \cdot d\mathbf{s} = \oint \mathbf{E}' \cdot d\mathbf{s} = \varepsilon$$

$$\varepsilon = \oint \mathbf{E}' \cdot d\mathbf{s}$$

forza elettromotrice (f.e.m)

$$\varepsilon = R_{\text{TOT}} I \quad \varepsilon \text{ si misura in volt}$$

f.e.m. presente in un tratto di circuito BA

$$\varepsilon = \int_B^A \mathbf{E}' \cdot d\mathbf{s}$$

calcolata lungo una linea
interna al generatore

Applichiamo **la legge di Ohm generalizzata**
al tratto di circuito BA di resistenza R_{BA}

$$\int_B^A (\mathbf{E}_{\text{EL}} + \mathbf{E}') \cdot d\mathbf{s} = IR_{\text{BA}} \quad \Rightarrow$$

$$\int_B^A \mathbf{E}_{EL} \cdot d\mathbf{s} + \int_B^A \mathbf{E}' \cdot d\mathbf{s} = IR_{BA} = V_B - V_A + \varepsilon$$

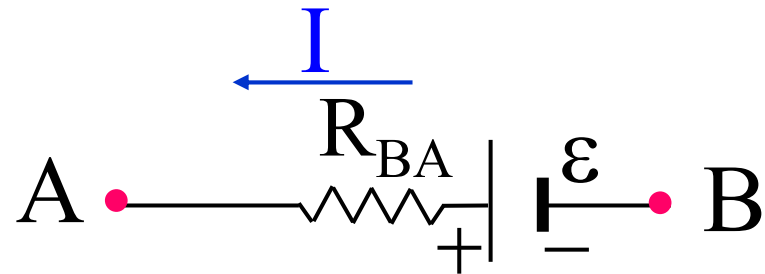

$$\varepsilon = V_A - V_B + IR_{BA}$$

$V_A - V_B =$ d.d.p. tra i morsetti A e B del generatore

$$\varepsilon \neq V_A - V_B$$

La d.d.p. tra i morsetti di un generatore non coincide con la sua f.e.m. ε in presenza di corrente:
 si può pensare che la corrente incontri una resistenza nell'attraversare il generatore

Perché in un conduttore di resistenza R
collegato ad un generatore circoli
una corrente stazionaria $I \neq 0$

deve essere necessariamente

$$\varepsilon \neq V_A - V_B$$

Misura della f.e.m.

Per $I = 0$ $\varepsilon = V_A - V_B$

**f.e.m. = d.d.p. misurata ai capi del generatore
a circuito aperto**

Sperimentalmente si può verificare che nella maggior parte dei generatori, **la corrente erogata cresce proporzionalmente** alla differenza tra la f.e.m. ε e la d.d.p. $V_A - V_B$ cioè alla parte della f.e.m. spesa internamente al generatore

$$\varepsilon - (V_A - V_B) = Ir$$

r resistenza interna del generatore

Ir caduta di potenziale sulla resistenza interna al generatore

Ogni generatore si può quindi schematizzare come un generatore ideale che ai suoi capi fornisce una d.d.p. = ε , collegato in serie ad una resistenza interna r

Infatti tra i punti A e B:

nel conduttore esterno

$$V_A - V_B = RI_{A \rightarrow B}$$

all'interno del generatore

$$V_A - V_B = \varepsilon - rI_{B \rightarrow A}$$

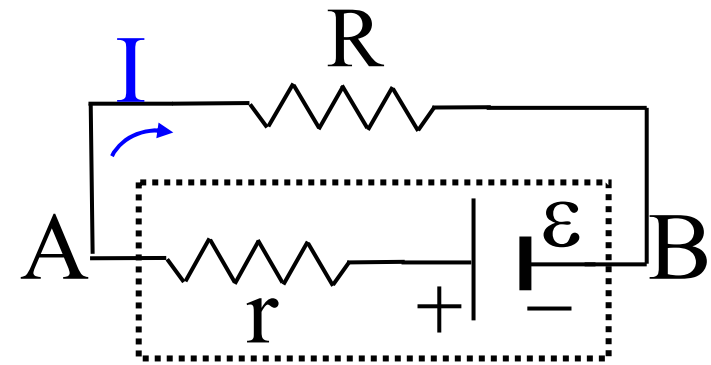

$$I_{B \rightarrow A} = I_{A \rightarrow B} = I$$

Dall'uguaglianza delle d.d.p. \Rightarrow

$$\varepsilon = (R + r)I$$

$$\varepsilon \cdot I = RI^2 + rI^2$$

**La potenza fornita dal generatore
viene dissipata nel circuito per effetto Joule**